



Schweizerische Eidgenossenschaft
Confédération suisse
Confederazione Svizzera
Confederaziun svizra

Eidgenössisches Departement für
Umwelt, Verkehr, Energie und Kommunikation
Bundesamt für Verkehr

ECM für Güterwagen – die Behördensicht

14. November 2014

Henrik Lippmann, BAV

ECM für Güterwagen – die Behördensicht Inhalt



1. Grundlagen zur ECM-Verordnung (EU) 445/2011
2. Funktionen/Rollen im IH-System
3. Zertifizierungen
4. Sicherheitsaufsicht BAV
5. Empfehlung/Fazit

ECM für Güterwagen – die Behördensicht Grundlagen zur ECM-Verordnung

- Richtlinie 2008/110/EG vom 16. Dezember 2008
Änderung der Richtlinie 2004/49/EG über die Eisenbahnsicherheit
- Art. 14a der Richtlinie 2004/49/EG angepasst:
(1) Jedem Fahrzeug wird ...eine für die Instandhaltung zuständige Stelle zugewiesen, die im nationalen Fahrzeugregister ... registriert sein muss.

(4) Im Falle der Frachtwaggons wird jede für die Instandhaltung zuständige Stelle („ECM“) ... zertifiziert,...
- Veröffentlichung Verordnung (EU) 445/2011 (... über ein System der Zertifizierung von für die Instandhaltung von Güterwagen zuständigen Stellen...)

ECM für Güterwagen – die Behördensicht Grundlagen zur ECM-Verordnung

Umsetzung in Schweizer Gesetzgebung

Registrierungspflicht für die ECM
gemäss Art. 5i Abs. 1 EBV
Verantwortung trägt der Inhaber der Betriebs-
bewilligung (Halter)



The screenshot shows the website for the Eisenbahn-Fahrzeugregister (National Vehicle Register NVR). The header includes the Swiss flag and the text 'Schweizerische Eidgenossenschaft', 'Confédération suisse', 'Confederazione Svizzera', and 'Confederaziun svizra'. The top right corner displays 'Bundesverwaltung admin.ch' and 'Departement für Umwelt, Verkehr, Energie und Kommunikation'. Below this, it says 'Bundesamt für Verkehr BAV' and 'Eisenbahn-Fahrzeugregister (National Vehicle Register NVR)'. A navigation bar contains 'Anmeldung | Kontakt | Information' and 'Français | Italiano | English'. A dark grey bar with the text 'Fahrzeuge' is visible. Below that, there is a search section titled 'Fahrzeugsuche' with a text input field labeled 'Fahrzeugnummer', a search icon, and a 'Suchen' button. At the bottom, there is a link: '[Informationen zum Eisenbahn-Fahrzeugregister](#)'.

ECM für Güterwagen – die Behördensicht Grundlagen zur ECM-Verordnung

Umsetzung in Schweizer Gesetzgebung

Zertifizierungspflicht für die ECM (Güterwagen)
gemäss Art. 5j Abs. 1 EBV
Übergangsfristen abgelaufen
(grenzüberschreitend – 1. Juli 2013, national
verkehrend – 1. Juli 2014)



INSTANDHALTUNGSSTELLEN-BESCHEINIGUNG

zum Nachweis der Zulassung des Instandhaltungssystems einer für die Instandhaltung zuständigen Stelle in der Europäischen Union gemäß der Richtlinie 2004/49/EG und der Verordnung (EU) Nr. 445/2011

1. ZERTIFIZIERTE INSTANDHALTUNGSSTELLE (ECM)

| | |
|--|-------------------------------------|
| Eingetragener Name (einschl. Rechtsform): | |
| Geschäftliche Bezeichnung oder Kurzform (fakultativ) | |
| vollständige Postanschrift (Straße, Postleitzahl, Ort, Land) | |
| Eingetragene Nummer des Unternehmens | Umsatzsteuer-Identifikationsnummer: |

ECM für Güterwagen – die Behördensicht Grundlagen zur ECM-Verordnung

Besonderheit Infrastrukturauffahrzeuge

Wird das Fahrzeug auf betrieblich nutzbaren Gleisen ausschliesslich mit dem Eigenantrieb bewegt, d.h. nicht nur für Fahrten auf der Baustelle?

JA ... unterliegt nicht der Zertifizierungspflicht, aber: Festlegung und Registrierung ECM notwendig

NEIN ... Zertifizierungs- und Registrierungspflicht

ECM für Güterwagen – die Behördensicht Funktionen/Rollen

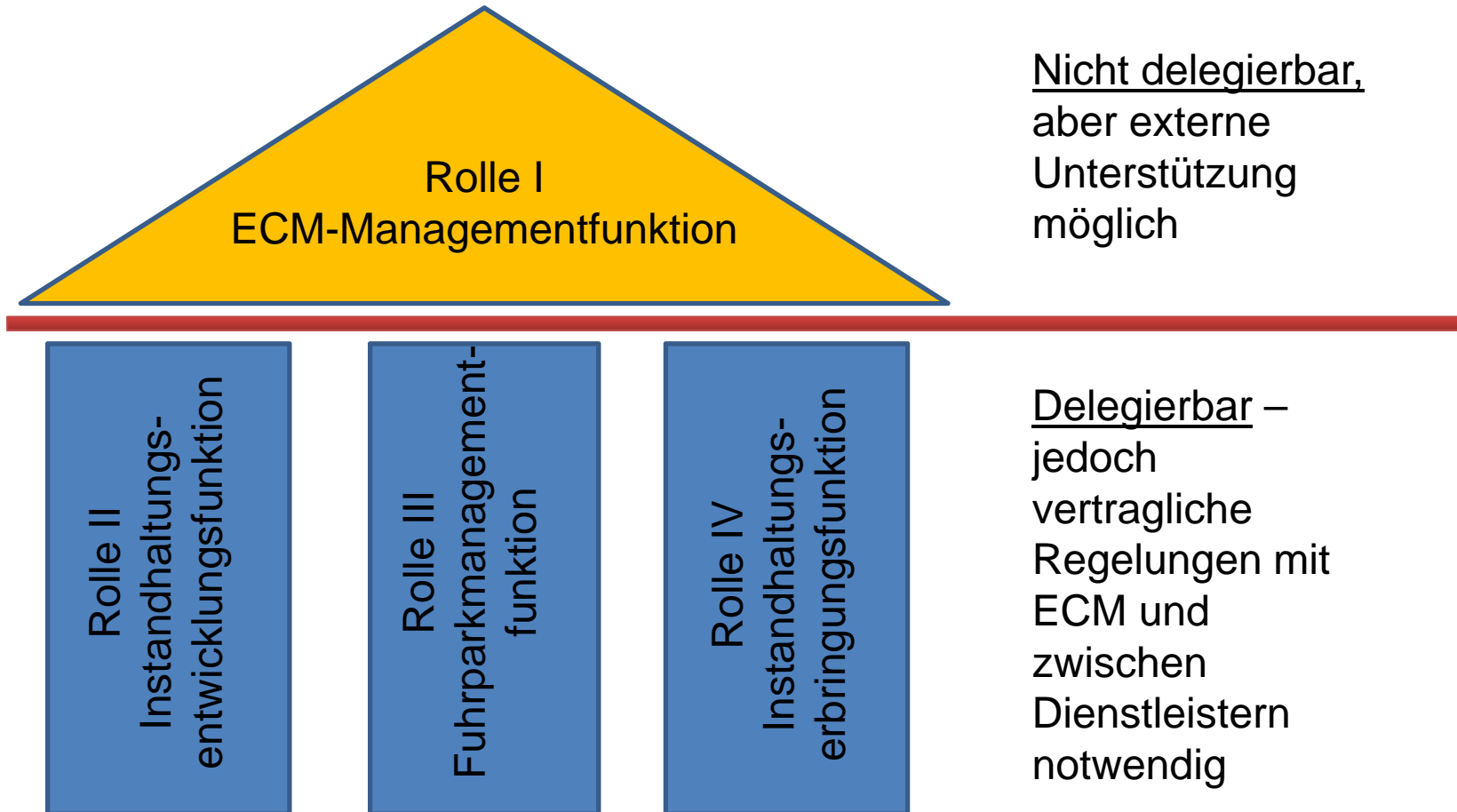

ECM für Güterwagen – die Behördensicht

Rolle I - Managementfunktion

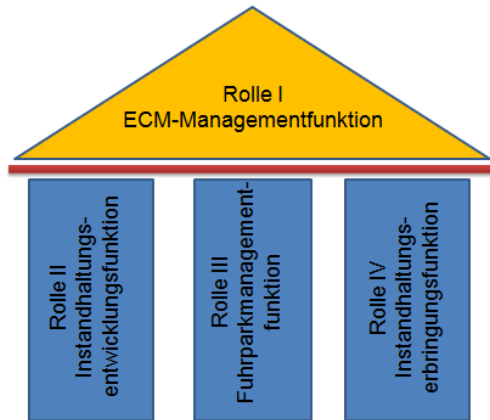

Zur Beaufsichtigung/Koordinierung der ausführenden Funktionen und zur Gewährleistung des sicheren Zustandes der Güterwagen im Eisenbahnsystem

Aufgaben:

- Führungsaufgabe
- Risikobewertung
- Überwachung
- Verbesserung
- Verantwortlichkeiten
- Kompetenzmanagement
- Informationen
- Dokumentation
- Untervergabetätigkeiten

Zertifizierung zwingend notwendig

ECM für Güterwagen – die Behördensicht

Rolle II – IH-Entwicklungsfunktion

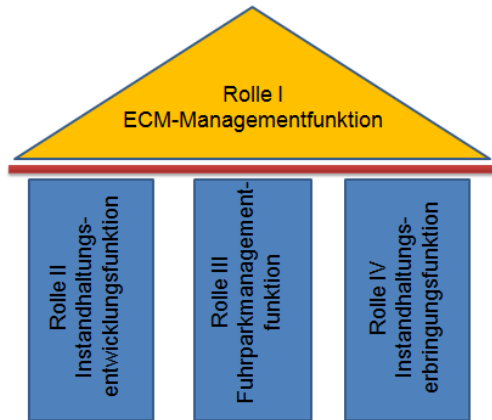

Wahrnehmung der Verantwortung für die Weiterentwicklung des IH-System,

das Management der IH-Daten, einschließlich des Konfigurationsmanagements, Berücksichtigung konstruktiver und betrieblicher Daten, sowie der IH-Ergebnisse und Erfahrungen.

Zertifizierung freiwillig

(wenn getrennt von Rolle I)

ECM für Güterwagen – die Behördensicht Rolle III – Fuhrparkmanagementfunktion

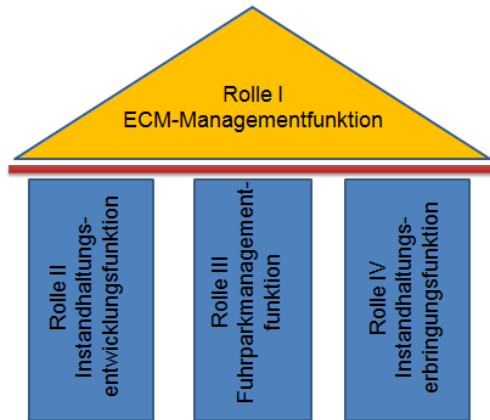

Gewährleistung des
Instandhaltungsbezogenen
Flottenmanagements,

welches die
rechtzeitige Fahrzeugzuführung zur
Instandhaltung, Erstellen der
Arbeitsaufträge, Betriebsfreigabe und
die Übergabe an den Betrieb regelt

Zertifizierung freiwillig

(wenn getrennt von Rolle I)

ECM für Güterwagen – die Behördensicht Rolle IV – IH-Erbringungsfunktion

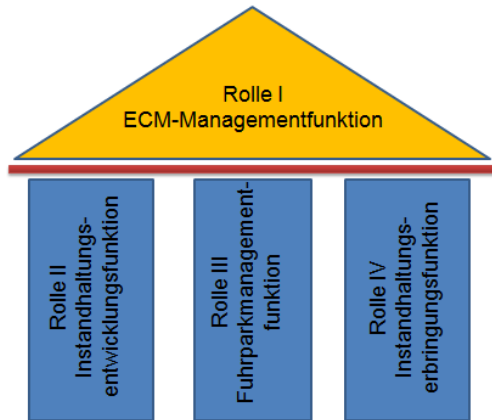

Wahrnehmung der Funktion zur Durchführung der Fahrzeuginstandhaltung

einschliesslich des Nachweises der Dokumentation zur durchgeführten Instandhaltung

Zertifizierung freiwillig

(jedoch Marktdruck der ECM vorhanden)

ECM für Güterwagen – die Behördensicht Informationsaustausch

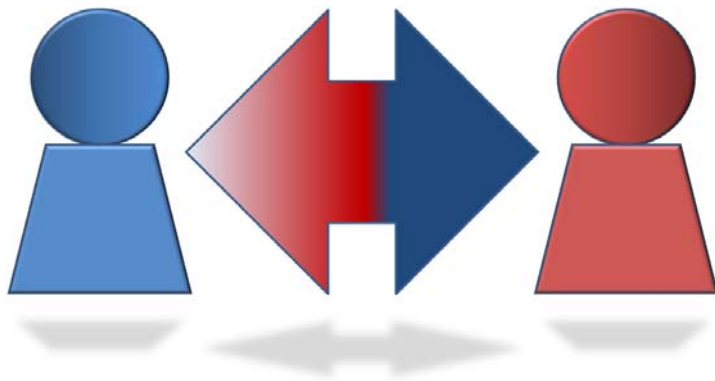

- EVU und ISB – Überprüfung ECM-Zuordnung und Gültigkeit Zertifikat vor Zugsabfahrt
- Vielzahl von Akteuren, zusätzlich zu den vier Rollen: Be- und Entlader, Operateure, Hersteller, Engineering, Aufarbeiter,...
- Forderung nach Informationsaustausch zu Laufleistung, Nutzungseinschränkungen, Fehlfunktionen, Unfällen etc.

ECM für Güterwagen – die Behördensicht Informationsaustausch

Informationskette im System „Instandhaltung von Güterwagen“





Abbildung 5: Informationskette

Dialog im Sektor
muss gefördert
werden

Fachlicher
Erfahrungsaustausch

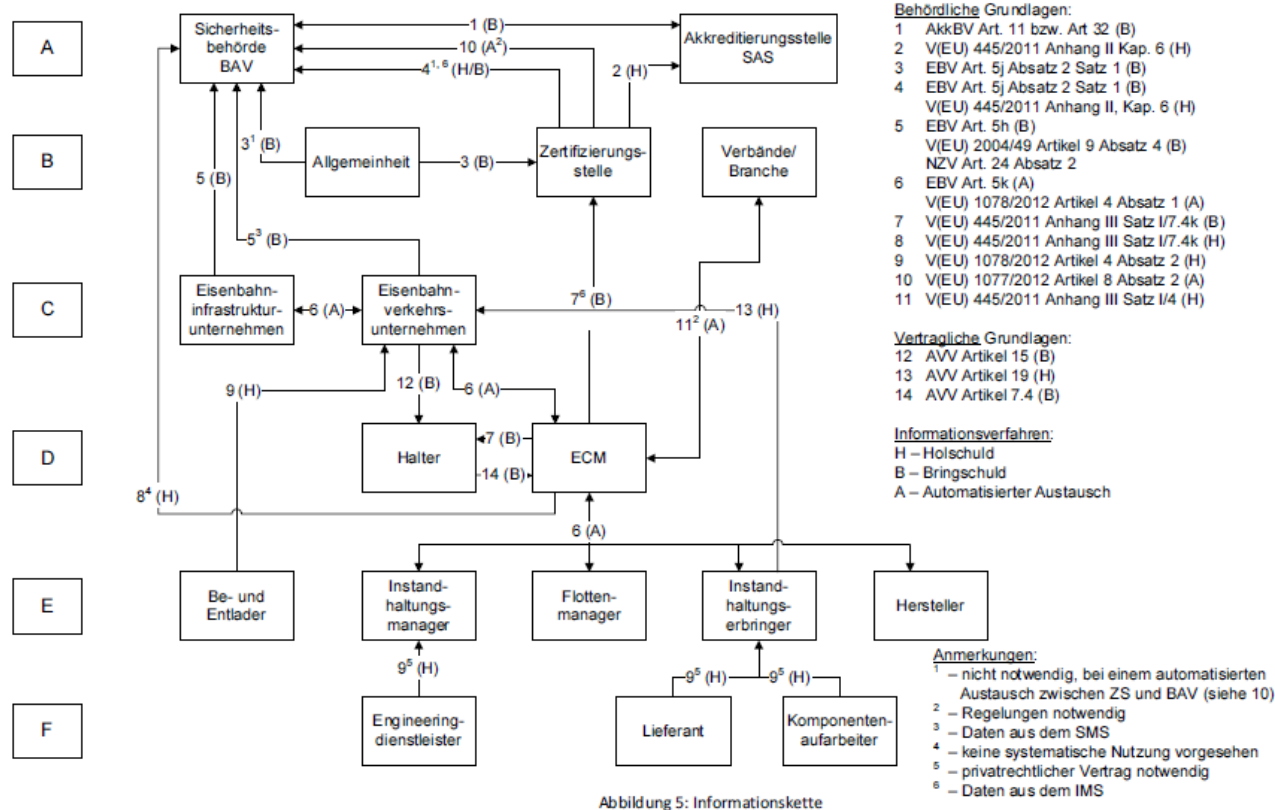
Kommunikation der
Erkenntnisse auf
Info-Plattform

ECM für Güterwagen – die Behördensicht Zertifizierungssystem

 **ERADIS - EUROPEAN RAILWAY AGENCY DATABASE OF INTEROPERABILITY AND SAFETY**

Home > Safety documents > ECM > Certification bodies > Certification Bodies search results

Login english (en) Search in Eradis Help

Certification bodies search results

Print Export to Excel Items per page 15

| Country | EU ID number | Certification Body Name | History | Date issued | Validity | Category |
|-----------------|-----------------|--|-------------------------|-------------|----------|------------|
| Spain | ES/30/0011/0001 | MINISTERIO DE FOMENTO – DIRECCION GENERAL DE FERROCARRILES | New | 21/11/2011 | Valid | NSA |
| Sweden | SE/30/0113/0001 | AAA Certification AB | New | 20/12/2013 | Valid | Accredited |
| | SE/30/0011/0001 | Swedish Transport Agency | New | 15/12/2011 | Valid | NSA |
| Switzerland | CH/30/0212/0001 | SCONRAIL AG | Amended | 27/08/2012 | Valid | Accredited |
| | CH/30/0112/0001 | Swiss Association for Quality and Management Systems (SQS) | Amended | 15/08/2012 | Valid | Accredited |
| The Netherlands | NL/30/0012/0001 | Inspectie Leefomgeving en Transport | New | 16/11/2012 | Valid | NSA |
| Turkey | TR/30/0013/0001 | General Directorate of Railway Transport Regulation | New | 17/07/2013 | Valid | NSA |
| United Kingdom | UK/30/0014/0001 | Office of Rail Regulation (ORR) | Amended | 27/06/2014 | Valid | NSA |

<Previous 1 2 3

Total 38 item(s) found.

[Go back to Quick Search](#)

Zertifizierungsstellen gemäss ECM-Verordnung – die Möglichkeiten:

- Sicherheitsbehörden (z. B. in D, NL)
- Akkreditierte Stellen (CH, AT, FR)
- Anerkannte Stellen (IT, SK)

- Veröffentlichung in ERADIS-DB
- gegenseitige Anerkennung der Zertifikate in Europa (Konformitätsvermutung)
- Zuordnung zum Wagen im Nationalen Fahrzeugregister

ECM für Güterwagen – die Behördensicht Sicherheitsaufsicht BAV

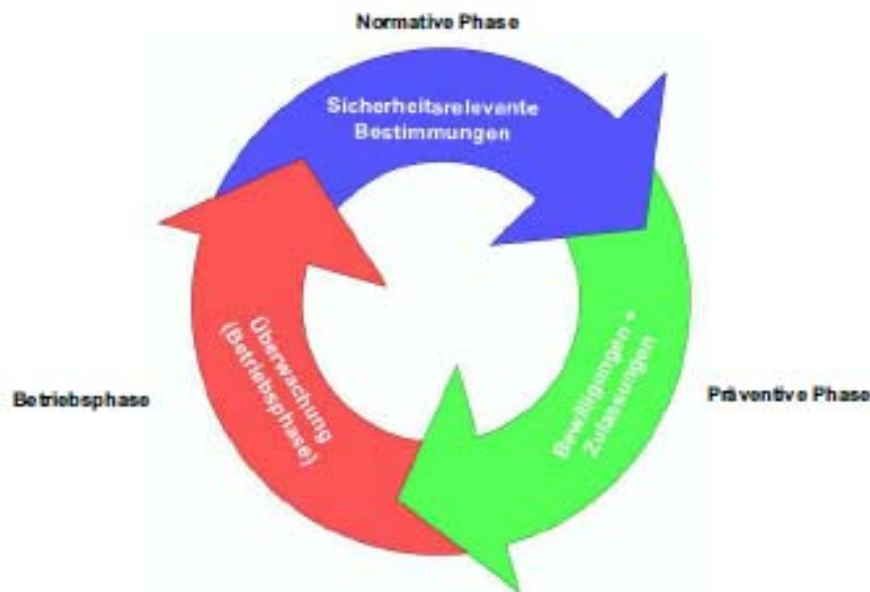

Überwachung in der Betriebsphase
durch Sektion Sicherheitsüberwachung

Überwachung der EVU, ISB und Anschlussgleisbetreiber:

- ... beurteilt mittels Stichproben, ob die Organisation einer Unternehmung geeignet ist, in ihrem Zuständigkeitsbereich den Beitrag zu einem dauerhaft sicheren Betrieb zu gewährleisten.
- Überwachung erfolgt risikoorientiert und stichprobenweise

ECM für Güterwagen – die Behördensicht Sicherheitsaufsicht BAV

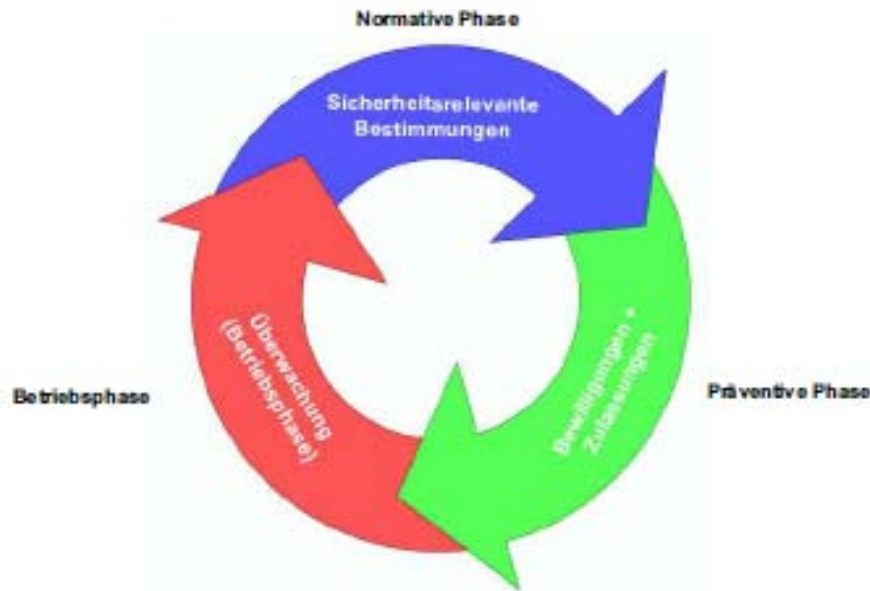

Überwachung in der Betriebsphase
durch Sektion Sicherheitsüberwachung

Überwachung der Halter und ECM:

- Es gilt die Konformitätsvermutung.
- Keine systematische Überwachung geplant, reaktiv möglich
- Überprüfung auf Zuordnung ECM im Fahrzeugregister (Art. 5i Abs. 1 EBV)
- Überprüfung Gültigkeit ECM-Zertifikat (Art. 5j Abs. 1 EBV)

ECM für Güterwagen – die Behördensicht Sicherheitsaufsicht BAV

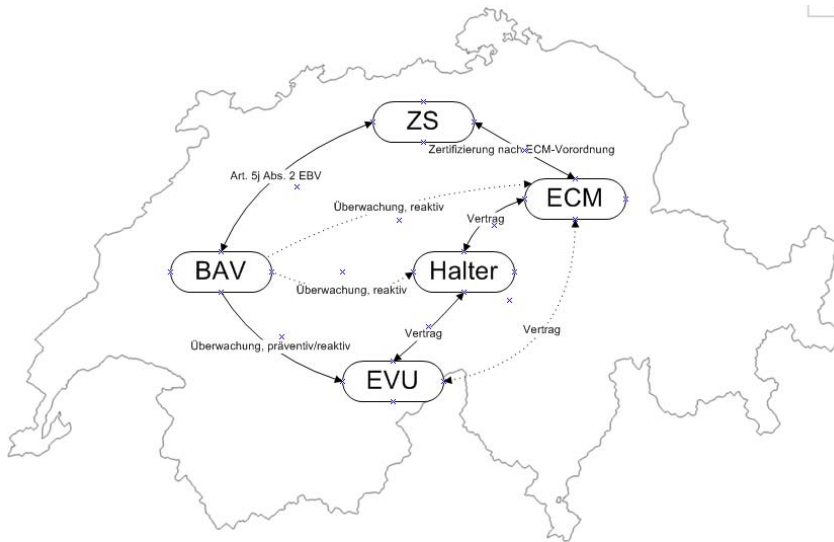

Beispiel: alle Akteure in der Schweiz

Überwachung der Halter und ECM:

Art. 5j Abs. 2 EBV:

Wer Grund zur Annahme hat, dass die verantwortliche Person den Anforderungen nicht genügt, muss die Zertifizierungsstelle darüber informieren. Die Zertifizierungsstelle informiert das BAV unverzüglich über getroffene Massnahmen.

Bei Bedarf - BAV informiert die zuständige Zertifizierungsstelle
ecm-reporting@bav.admin.ch

ECM für Schienenfahrzeuge – die Behördensicht Fazit/Empfehlung



- Zuordnung der ECM für nahezu 100% der Güterwagen im NVR erfolgt
- Zertifizierung der Werkstätten (Rolle IV) wird sich als Standard durchsetzen
- Zuordnung ECM für andere Fahrzeuge zum überwiegenden Teil noch nicht erfolgt
- Anforderungen und Bewertungskriterien der ECM-Verordnung an ein Instandhaltungssystem für andere Fahrzeuge bereits heute umsetzbar

ECM für Güterwagen – die Behördensicht



Vielen Dank für Ihre
Aufmerksamkeit.

Henrik Lippmann
Bundesamt für Verkehr
Sektion Sicherheitsüberwachung

058 / 462 56 25

henrik.lippmann@bav.admin.ch